

IWAKI

s é r i e s

EWN-R

Pompes doseuses électromagnétiques

CAT-EWN-R 10-10



Multi-tensions, vitesse de pulsation rapide, contrôleur multi-fonctions
La pompe doseuse électromagnétique à membrane haut de gamme



Multi-tensions, vitesse de pulsation rapide, contrôleur multi-fonctions

La dernière innovation dans le domaine de la pompe doseuse



type PVC

Haute précision

L'ajustement du nombre de pulsations se fait par incrémentation de 1 coup à 360 cps/ min. Le réglage de la longueur de course permet d'obtenir la finesse d'ajustement que ne peut atteindre le nombre de battements. La précision d'injection de produit chimique est désormais réalisable.

Multi-tensions

L'utilisation d'une alimentation multi-tensions permet l'exploitation de la pompe partout dans le monde.

Large possibilité d'utilisations

Dans la série EWN, une importante gamme de matériaux sont disponibles : PVC, GFRPP, PVDF et INOX 316.

Trois types de têtes existent suivant le liquide véhiculé et l'application :

- Type haute compression pour transfert de liquides dégazants (hypochlorite de sodium, peroxyde d'hydrogène ...),
- Type haute pression pour forte pression d'injection (corps de chaudières ...),
- Type haute viscosité pour transfert de liquides visqueux (liquide polymère, floculant..).



type GFRPP



type PVDF



type INOX 316

Contrôleur intégré

L'EWN-R possède plusieurs modes d'opérations : entrée 1:1, fonctions multiplicateur/diviseur (signal digital) et proportionnel (signal analogique) qui sont paramétrables en sélectionnant le mode approprié.

L'indication du débit peut être converti de coups/min en l/h ou Gallon/h.

Corps de la pompe

La conception de l'étanchéité à l'eau et la poussière permet d'obtenir la protection IP65.

Un couvercle plastique protège le panneau de commandes.

Purge d'air

La série EWN-R dispose d'une purge d'air montée en standard permettant facilement l'évacuation de l'air de la tête de pompe.



Connexion de différents diamètres de tubes

L'utilisation d'un nouvel adaptateur permet d'éviter une torsion du tube lors du raccordement.

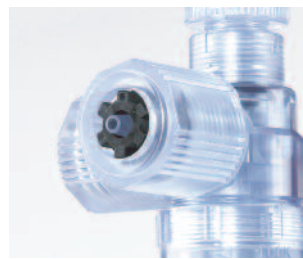

L'EWN-R est une pompe doseuse électromagnétique à membrane intégrant des fonctions multiples avec un panneau de contrôle digital.

Notre technologie rend le fonctionnement à 360 coups/min possible.

Le contrôleur intégré accepte le signal digital et le signal analogique permettant ainsi le fonctionnement suivant différents critères.

La tête de pompe existe en PVC, GFRPP (polypropylène renforcé fibre de verre,) PVDF, ou INOX 316.

Des pompes spéciales existent pour des applications particulières : haute compression, haute pression et haute viscosité.

Le menu convivial de l'EWN-R permet de répondre à une grande variété d'applications pour l'adjonction de produits chimiques.

Données techniques

Spécifications du contrôleur

Mode d'opération	MAN		0.1-100 % fréquence
	EXT	DIV (diviseur)	/1 - 9999
		MULT (multiplicateur)	x1 - 9999
		ANA.R (analogique pré-réglé)	4 - 20, 0 - 20, 20 - 4, 20 - 0 mA
	ANA. V (analogique réglable)	2 points 0 - 20 mA échelle 0 - 100% fréquence	
Afficheur	LCD	14 segments, 5 digits %, ml/m, L/H, GPH, STOP, PRIME, AUX etc	
	LED	ON	Vert Vert quand la pompe est sous tension et clignote synchronisé avec la fréquence.
		STOP	Orange/rouge Orange quand Pré-Stop est activé et Rouge quand Stop est activé
Clavier	5 touches	Start/Stop, ▲(Up), ▼(Down), EXT, DISP	
Fonctions	STOP/Pré-Stop		La pompe fonctionne quand Pré-Stop est activé. La pompe est arrêtée quand Stop est activé.
	Amorçage		La pompe va à la fréquence maxi quand les touches Up et Down sont activées
	Blocage Clavier		Le clavier peut être bloqué et débloqué
	Étalonnage		La capacité d'injection par coup est calculée automatiquement en démarrant et Arrêtant la pompe en mode d'étalonnage : rend possible l'indication en débit.
	Mémoire		ON ou OFF sélectionnable. Max . 65535 impulsions mises en mémoire
Entrée	Impulsion		Contact hors tension ou Collecteur ouvert, max. 200 Hz
	Courant		DC 0-20 mA (Résistance d'entrée 200 ohm)
	Capteur de niveau		Contact hors tension ou collecteur ouvert, 2 contacts de niveau
	AUX		La pompe fonctionne au maxi de la fréquence quand l'entrée AUX est activée
Sortie	Relais Photo-MOS AC/DC24V 0,1A		
	STOP ou Synchronisé avec la fréquence de la pompe		
	Synchronisé avec la fréquence en standard		
Tension d'alimentation	100-240 VAC 50/60Hz (90-264 VAC)		

* Note 1 : Si la fréquence maxi par calcul dépasse 100% de la fréquence 'c' est en raison de la relation entre le réglage et le signal d'entrée quand la pompe est en mode externe. Le fonctionnement est fixé à la fréquence maxi en mode manuel.

* Note 2 : En changeant le réglage, la pompe peut fonctionner quand le signal de contact est entrant.

* Note 3 : La fréquence maxi d'entrée est de 200 Hz. La plage d'entrée est comprise entre 10 et 100 ms, l'intensité de charge ne doit pas dépasser 0.1 mA.

* Note 4 : La tension maxi d'entrée admissible est de 12V et 0.1mA. Si un contact type relais est utilisé, le niveau mini est de 0.1mA.

Construction

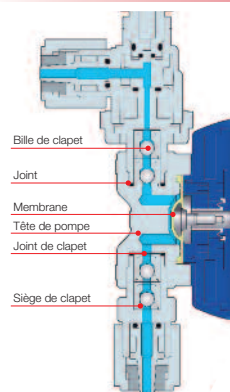

Matériaux

Code matériaux	VC	VH	PC	PH	FC	TC	SH
Tête de pompe	PVC		GFRPP		PVDF		SUS316
Bille de clapet	CE	Hastelloy C276	CE	HC	CE	CE	Hastelloy C276
Siège de clapet	FKM	EPDM	FKM	EPDM	PCTFE	FKM	SUS316
Joint	FKM	EPDM	FKM	EPDM	-	FKM	-
Membrane	PTFE + EPDM						
Joint de clapet	PTFE						

Spécifications de la pompe

Modèle		B11	B16	B21	B31	C16	C21	C31	C36	
									VC/VH/PC/PH	FC/SH/TC
Capacité	L/hr	2.3	3.9	6.0	12.0	4.8	7.8	16.2	25.2	24.6
	mL/min	38	65	100	200	80	130	270	420	410
	mL/coup	0.05 - 0.1	0.09 - 0.18	0.14 - 0.28	0.28 - 0.56	0.09 - 0.22	0.14 - 0.36	0.3 - 0.75	0.47 - 1.17	0.46 - 1.14
Pression de fonctionnement	Bar	10	7	4	2	10	7	3.5	2	2
Pression maximum	Bar	(14)	(8)	(5)	—	(12)	(8)	—	—	—
Fréquence	% (m)	0.1 - 100 (1-360)								
Longueur de course	% (mm)	50 - 100 (0.5 - 1.0)				40 - 100 (0.5 - 1.25)				
Courant	A	0.8				1.2				
Puissance	W	20				24				
Connexion	VC/VH/PC/PH	4 x 6		9 x 12		4 x 6		9 x 12		
	FC/SH	RC 1/4								
	TC	4 x 6		10 x 12		4 x 6		10 x 12		

Note 1 : chaque débit indiqué dans le tableau est mesuré (pour un réglage de course et coups/min à 100%) à une pression donnée. Le débit augmente lorsque la contre-pression diminue

Note 2 : le débit maximum est mesuré avec de l'eau claire, une contre-pression maximale et une tension moyenne.

Note 3 : température de liquide : types VC/VH : -10 à 40° C. Types PC/PH/FC/SH/TC : -10 à 60° C.

Note 4 : la pression maxi n'est pas garantie en dessous d'un certain débit. La pression maxi du type PVC est de 12 Bar.

Une pompe parfaitement adaptée pour l'injection de liquides spéciaux

Type Haute Compression

L'injection optimale pour les liquides dégazants

Taux de compression augmenté grâce à la réduction du volume mort dans la chambre de la pompe. Convient pour l'injection de produits comme l'hydrazine dans les chaudières ou autre. Recommandé pour l'injection de liquides dégazants comme l'hypochlorite de sodium, le peroxyde d'hydrogène etc.

Construction

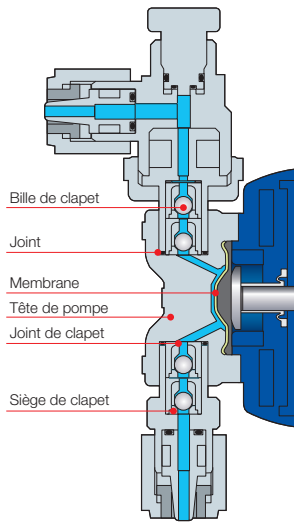

Type Haute Pression

Convient à l'injection de produits pour les chaudières

- Le type Haute Pression permet une pression maxi de 17 Bar.
- 2 modèles de pompe de 25 et 40 ml/min sont disponibles.
- Pompe utilisable pour l'injection de produits chimiques sur une ligne d'alimentation d'eau pour chaudière (pression maxi 15 Bar).

Construction

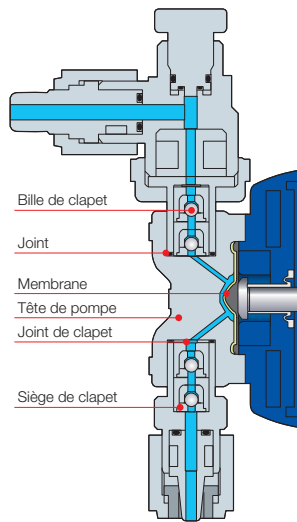

Type Haute Viscosité

Convient pour l'injection de polymères coagulants

- Convient pour l'injection de polymères coagulants dans le traitement des eaux usées, nous consulter.

Construction

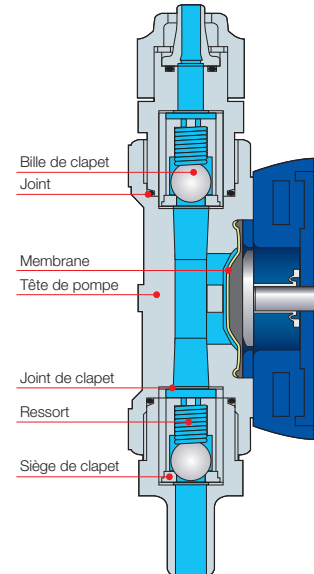

Matériaux

Code matériaux	VC	VH
Tête de pompe	PVC	
Bille	CE	HC
Siège de clapet	FKM	EPDM
Joint de clapet	PTFE	
Joint	FKM	EPDM
Membrane	PTFE+EPDM	

Matériaux

Code matériaux	PC	PH	SH
Tête de pompe	GFRPP		
Bille	CE	HC	HC
Siège de clapet	FKM	EPDM	SUS316
Joint de clapet	PTFE		
Joint	FKM	EPDM	—
Membrane	PTFE+EPDM		

Matériaux

Code matériaux	PC
Tête de pompe	GFRPP
Bille	CE
Siège de clapet	FKM
Ressort	Hastelloy C276
Joint de clapet	PTFE
Joint	FKM
Membrane	PTFE+EPDM

Spécifications

• Type haute compression

Modèle	B09		B11		B16		B21		C16		C21	
	L/hr	mL/min	mL/coup	Bar	%(m)	% (mm)	A	W	VC/VH			
Capacité	0.7	1.4	2.4	3.8	3.2	4.7	12	23	40	63	54	78
Pression de fonctionnement	0.03 - 0.07	0.06 - 0.13	0.11 - 0.22	0.18 - 0.35	0.12 - 0.30	0.17 - 0.43	10	10	7	4	10	7
Fréquence	0.1 - 100 (1-180)											
Longueur de course	50 - 100 (0.625 - 1.25)						40 - 100 (0.6 - 1.50)					
Courant	0.8						1.2					
Puissance	20						24					
Connexion	4 X 6											

• Type haute pression

Modèle	B11		C16	
	L/hr	mL/min	mL/coup	Bar
Capacité	1.5	2.4	25	40
Pression de fonctionnement	0.05 - 0.1	0.07 - 0.17	17	17
Fréquence	0.1 - 100 (1-240)			
Longueur de course	50 - 100 (0.5 - 1.0)		40 - 100 (0.5 - 1.25)	
Courant	0.8		1.2	
Puissance	20		24	
Connexion	PC/PH SH		IN/AIR 4X6 OUT RC1/4 RC 1/4	

• Type haute viscosité

Modèle	C31	
	L/hr	mL/min
Capacité	7.4	124
Pression de fonctionnement	0.21 - 0.52	3.5
Fréquence	0.1 - 100 (1-240)	
Longueur de course	40 - 100 (0.5 - 1.25)	
Courant	1.2	
Puissance	24	
Connexion	PC IN 15 X 22 OUT 9 X 12	

Note 1 : chaque débit indiqué dans le tableau est mesuré (pour un réglage de course et coups/min à 100%) à la pression donnée. Le débit augmente lorsque la contre-pression est réduite.
Note 2 : le débit maximum est mesuré avec de l'eau, une contre-pression maximale et une tension moyenne.

Accessoires en option

Identification pompe

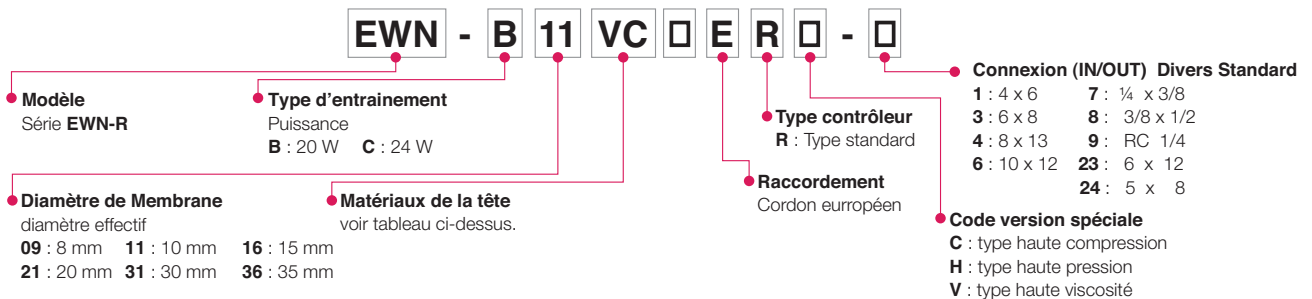

Accessoires

Canne d'injection CAN/CBN/CS

Cette canne a la fonction de clapet anti-retour et évite l'effet « siphon et surdosage »

CAN : disponible en PVC et CFRPP.



CBN : type « en ligne » pour connection au milieu du tuyau.

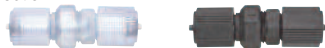

CS : disponible en Inox pour type SH.



Spécifications

Modèle	Raccordement		Pression Bar	Matériaux			Pompe possible
	Entrée mm	Sortie mm		Corps	Ressort	Joint	
CAN-1VC	4x6, 5x8 6x8, 6x12	R3/8 et R1/2	1.7±0.4	PVC (CFRPP)	Hastelloy C276	FKM	EWN-B09, 11, 16, 21, C16, 21
(CAN-1V)			1.7 +0.5 -0.4			FKM	
CAN-1VE (1E)			1.7±0.4			EPDM	
CAN-2VC (2V)	6x12	R3/8 et R1/2	1.7±0.4	PVC (CFRPP)	Hastelloy C276	FKM	EWN-C31
CAN-2VE (2E)	9x12		EPDM				
CAN-2VCL (2VL)	6x12	R3/8 et R1/2	5 +0.4 -0.3	PVC (CFRPP)	Hastelloy C276	FKM	EWN-B31, C36
CAN-2VEL (2EL)	9x12		EPDM				
CBN-1VC	4x6	4x6	1.7±0.4	PVC	Hastelloy C276	FKM	EWN-B09, 11, 16, 21, C16, 21
CBN-1VE						EPDM	
CS-1S	Rc1/4	Rc1/4	2±0.3	SUS316	Hastelloy C276	-	EWN-B11, 16, 21, C16, 21, 31
CS-1SL			0.5±0.3				EWN-B31, C36

Soupape de retenue avec canne d'injection réglable BVC

Disponible en PVC et GFRPP sans pièce métallique

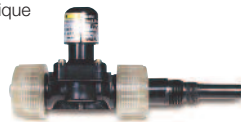

Spécifications

Modèle	Raccordement		Pression Bar	Matériaux		Pompe compatible
	Entrée mm	Sortie mm		Corps	Joint	
Note BVC-1 □□	4x6 9x12	R3/8 ou R1/2	2 ou 0.5	PVC	FKM ou EPDM	Tous modèles

Note : différents modèles disponibles, nous consulter.

Soupape multi-fonctions MFV

Cette soupape fait office de : purge d'air, réglage de la contre-pression et soupape de décharge.



Spécifications

Modèle	Raccordement	Pression	Matériaux	Pompe compatible
MFV-SVC	4 x 6 mm 5 x 8 mm 6 x 8 mm 6 x 12 mm	2 ± 1.3 Bar	PVC / FKM / PTFE	EWN-B09, 11, 16, 21, C16, 21
MFV-SVH			PVC / EPDM / PTFE	
MFV-SPC			GFRPP / FKM / PTFE	
MFV-SPH			GFRPP / EPDM / PTFE	

Clapet de pied FS / FSP / FSTP

Ces clapets avec crépine sont en PVC et GRFP.



Spécifications

Modèle	Raccordement	Matériaux	Pompe compatible
FSV	4 x 6 mm	PVC / FKM / Céramique d'alumine	Tous modèles
FSE	5 x 8 mm	PVC / EPDM / Hastelloy C276	
FSPV	6 x 8 mm	GFRPP / FKM / Céramique d'alumine	
FSPPE	9 x 12 mm	GFRPP / EPDM / HastelloyC276	
FSTC	10 x 12 mm	PVDF / FKM / Céramique d'alumine	

F C M – Contrôleur de débit

Détection d'absence de débit pour EWN-B11/16/21 et EWN-C16/2



Spécifications

Modèle	FCM-VC-1	FCM-VC-2	FCM-VH-1	FCM-VH-2
Tension alimentation	DC5 - 24V			
Sortie	NPN collecteur ouvert			
Puissance consommée (capacité de charge)	8 mA (15 mA)			
Matériaux	PVC			
Parties mouillées	PVC			
Joint	FKM		EPDM	
Débit minimum	0.1 ml/coup (débit maxi varie selon la pompe)			
Pression minimum	2 Bar (pression maxi varie selon la pompe)			
Pompe compatible	EWN-B11/16/21, EWN-C16/21			
Connection	4 x 9 mm	4 x 6 mm	4 x 9 mm	4 x 6 mm

- La course de la pompe doit être à 100% quand le FCM est installé.
- Installer une soupape de contrôle pour avoir une pression de 2 Bar.
- Desserer l'écrou de réglage de tête (M3) pour l'ajuster quand le signal de sortie du FCM est instable.

Bac

Bac en polyéthylène cylindrique et cubique.



Capacité : 40, 60, 120, 150, 200, 250, 300, 500, 750, 1000, 1500 L.

Ensemble d'aspiration

Fabriqué en PVC avec sonde de niveau et clapet de pied.



Spécifications

Modèle	Capteur niveau	Raccordement mm	Longueur mm
PS-1	Simple	4 x 6, 5 x 8, 6 x 8, 6 x 12, 9 x 12	520, 650, 810, 1000, 1350
PS-2	Double		520, 720, 810, 1000, 1350

Compteur de débit

Nous consulter.



Dimensions en mm

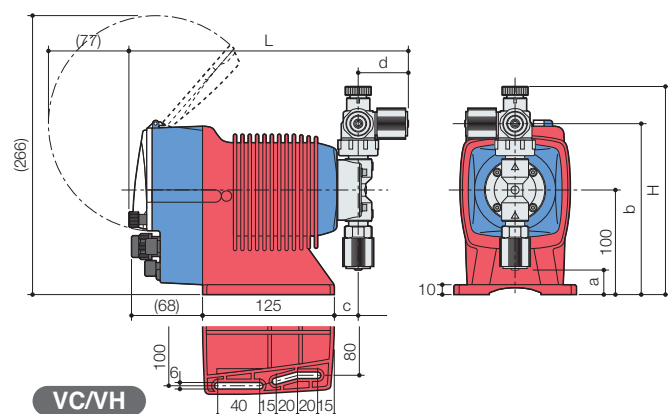

VC/VH

Modèle	H	L	a	b	c	d
EWN-11, 16, 21	(199)	(265)	(24)	(164)	(23)	(47)
EWN-31	(212)	(267)	(6)	(177)	(25)	(48)
EWN-36	(211)	(267)	(7)	(176)	(24)	(48)

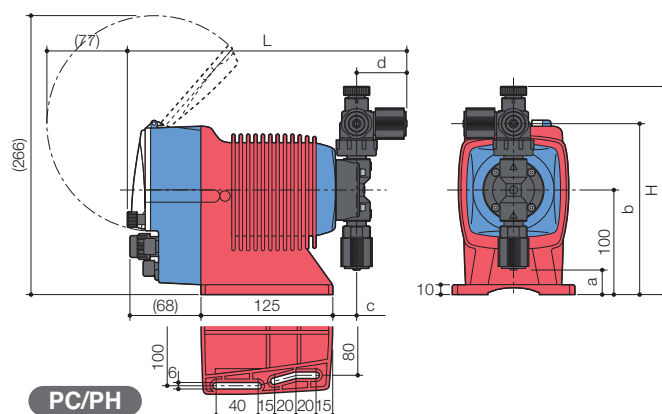

PC/PH

Modèle	H	L	a	b	c	d
EWN-11, 16, 21	(199)	(265)	(24)	(164)	(23)	(47)
EWN-31	(212)	(267)	(6)	(177)	(25)	(48)
EWN-36	(211)	(267)	(7)	(176)	(24)	(48)

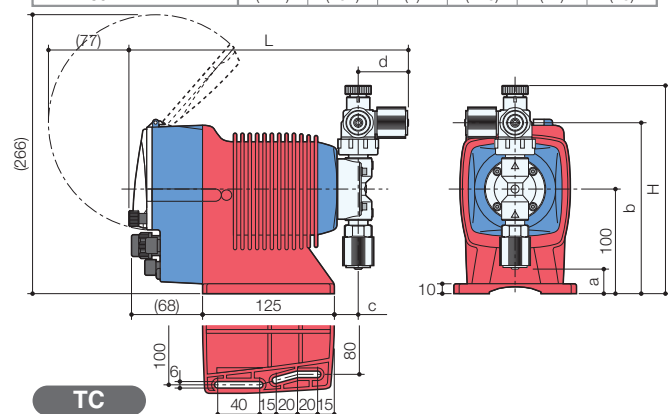

TC

Modèle	H	L	a	b	c	d
EWN-11, 16, 21	(198)	(265)	(25)	(163)	(23)	(47)
EWN-31	(211)	(267)	(7)	(176)	(25)	(48)
EWN-36	(211)	(268)	(6)	(176)	(24)	(49)

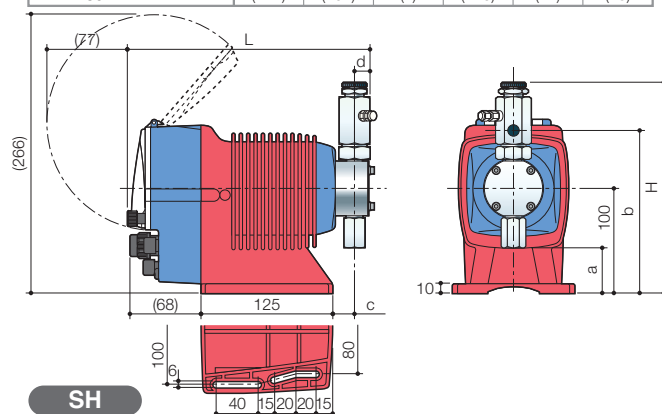

SH

Modèle	H	L	a	b	c	d
EWN-11, 16, 21	(201)	(232)	(44)	(155)	(22)	(15)
EWN-31	(213)	(233)	(34)	(167)	(23)	(15)
EWN-36	(216)	(233)	(32)	(170)	(23)	(15)

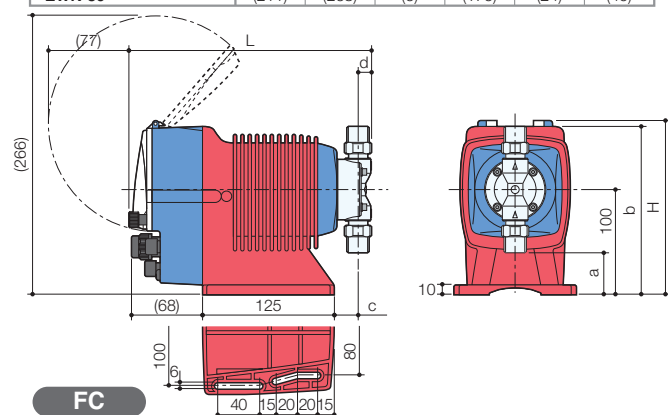

FC

Modèle	H	L	a	b	c	d
EWN-11, 16, 21	(166)	(231)	(40)	(160)	(23)	(13)
EWN-31	(177)	(236)	(23)	-	(25)	(16)
EWN-36	(177)	(235)	(23)	-	(24)	(16)

• Nous contacter pour version spéciale.



IWAKI France sa

9, rue Joly de Bammerville - Parc Fontaine de Jouvence
91460 Marcoussis - Tél. : 01 69 63 33 70 • Fax : 01 64 49 92 73
e-mail : iwaki.france@iwaki.fr - site web : www.iwaki.fr